

Rumpfteil und Brückendeck-Details

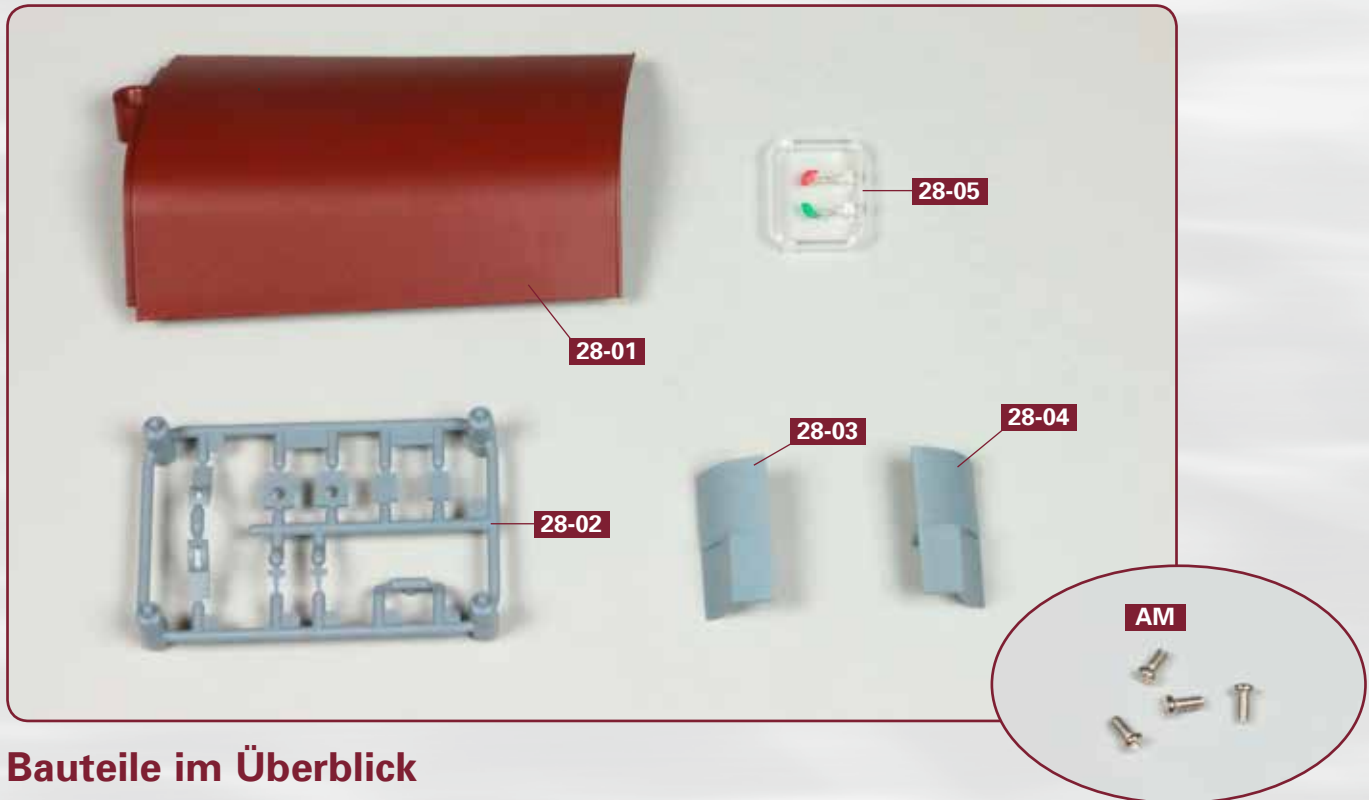

Bauteile im Überblick

28-01: linker unterer Rumpfabschnitt
 28-02: Brückendeck-Kleinteile (H1-H8)
 28-03: linke Schutzwand („L“)

28-04: rechte Schutzwand („R“)
 28-05: zwei LED-Abdeckungen

■ vier Schrauben AM (2 x 4 mm)

SCHRITT 1: Der Rumpf wächst weiter

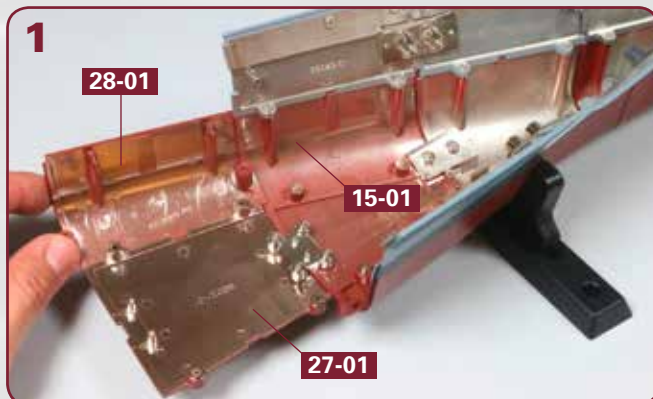

Fügen Sie die Zapfen des linken unteren Rumpfabschnitts **28-01** in die Bohrungen der Rumpfab-schnitte **15-01** und **27-01** ein, wie abgebildet.



Befestigen Sie den Rumpfabschnitt **28-01** mit drei Schrauben **AM** an der Rumpfstruktur.

SCHRITT 2: Details für das Brückendeck der vorderen Aufbauten

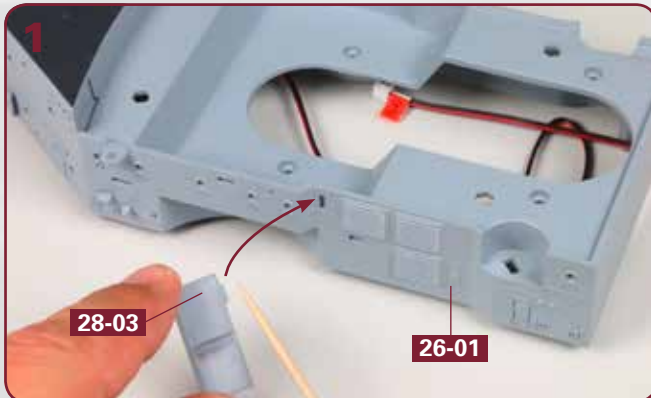

Stellen Sie das Brückendeck **26-01** auf Ihre Arbeitsplatte. Versehen Sie die Zapfen der linken Schutzwand **28-03** mit Sekundenkleber, wie angedeutet.

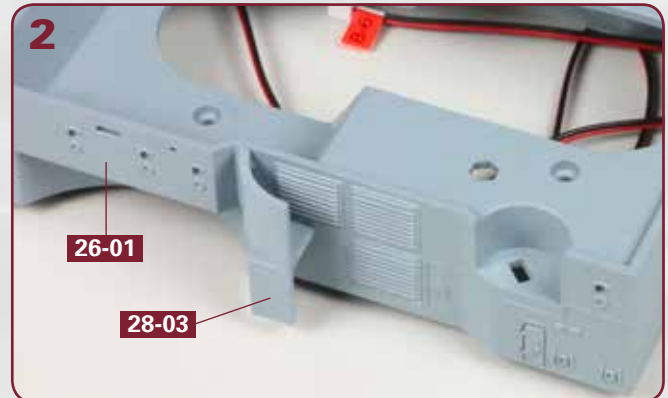

Kleben Sie die Schutzwand **28-03** auf der linken Seite des Brückendecks **26-01** fest.

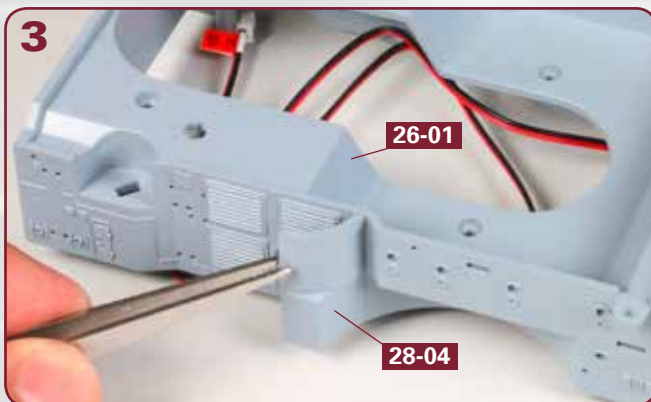

Drehen Sie das Brückendeck **26-01** um. An der gleichen Stelle wie **28-03** wird auf der rechten Seite der Struktur die Schutzwand **28-04** festgeklebt.

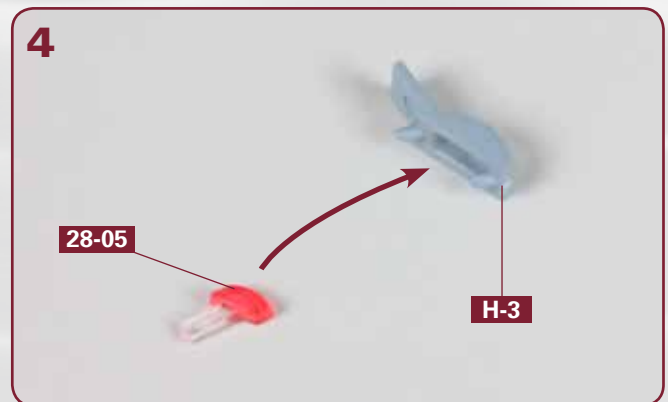

Legen Sie die rote LED-Abdeckung **28-05** und die linke Seitenlaterne **H-3** auf Ihre Arbeitsplatte. Der Pfeil deutet an, wie die Abdeckung in die Laterne eingefügt wird.

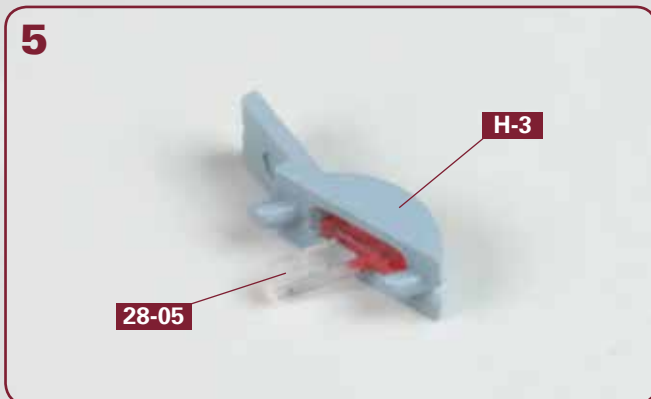

Die rote LED-Abdeckung **28-05** ist bis zum Anschlag in die linke Seitenlaterne **H-3** eingesetzt.



Versehen Sie die beiden Zapfen von **H-3** mit Sekundenkleber und kleben Sie die Seitenlaterne an der linken Schräge des Brückendecks **26-01** fest.

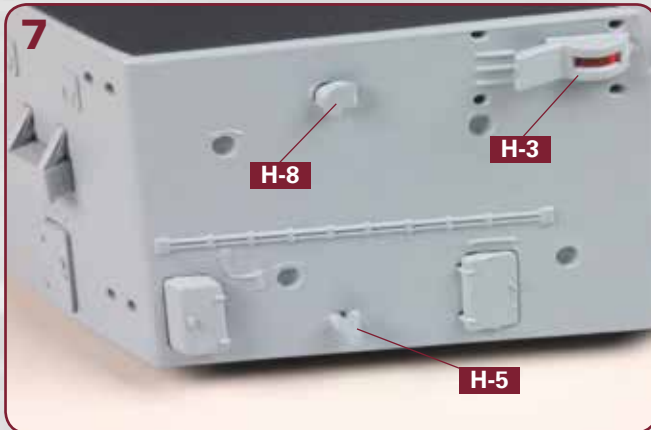

Unweit der Seitenlaterne **H-3** kleben Sie, ebenfalls an der linken Schräge des Brückendecks, die Teile **H-5** und **H-8** fest.



Etwas weiter achtern auf der linken Seite des Brückendecks werden die Teile **H-1** und **H-2** festgeklebt, wie abgebildet.

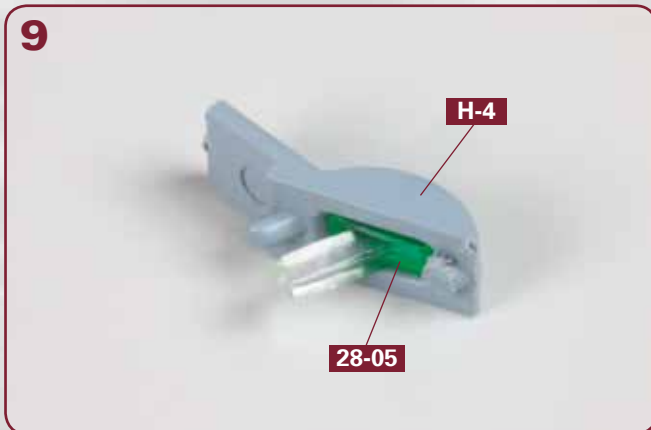

Setzen Sie die grüne LED-Abdeckung **28-05** in die rechte Seitenlaterne **H-4** ein.



Kleben Sie die rechte Seitenlaterne **H-4** sowie die Teile **H-6** und **H-7** an der vorderen rechten Schräge des Brückendecks fest, wie abgebildet.



Analog zur linken Seite des Brückendecks werden auch auf der rechten Seite jeweils ein Teil **H-1** und ein Teil **H-2** festgeklebt.

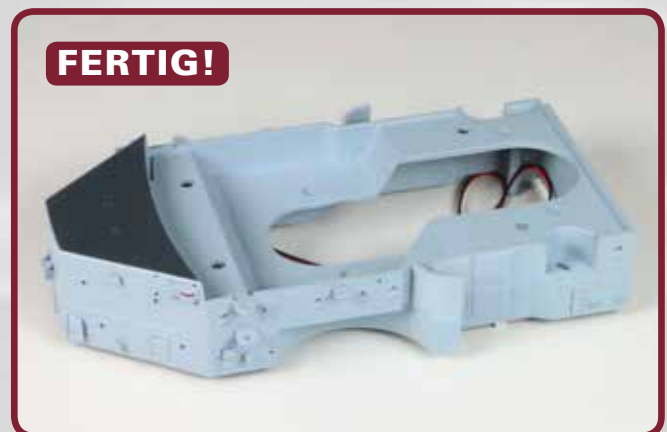

Das Bauergebnis dieser Ausgabe
Am Brückendeck wurden diverse Kleinteile montiert, der Rumpf (nicht abgebildet) ist gewachsen.