

# Zwei weitere Scheinwerfer

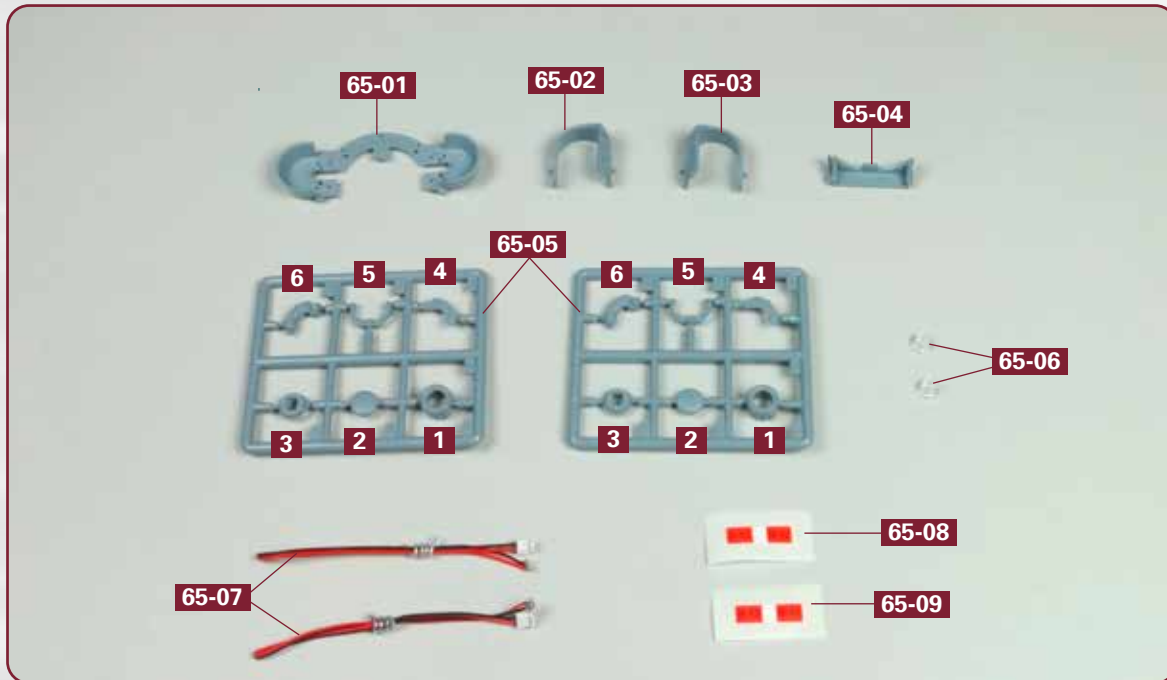

## Bauteile im Überblick

65-01: vordere Scheinwerferplattform  
 65-02: linke Schutzhaube  
 65-03: rechte Schutzhaube  
 65-04: Schornsteinanbau  
 65-05: Scheinwerferteile (1-6, x2)

65-06: zwei Scheinwerfergläser  
 65-07: zwei Lichtkabel  
 65-08: Kabelmarkierung  
 65-09: Kabelmarkierung

## SCHRITT 1: Die beiden Scheinwerfer zusammenbauen

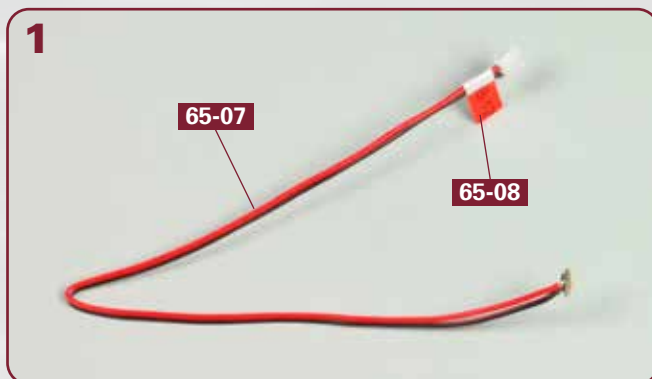

Legen Sie das Lichtkabel **65-07** auf Ihre Arbeitsplatte. Bringen Sie die Kabelmarkierung **65-08** am Stecker-Ende des Lichtkabels **65-07** an.

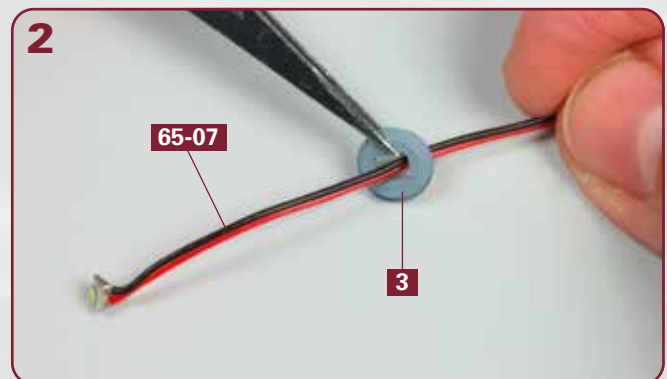

Trennen Sie aus einem der Rahmen **65-05** das Fundament **3** heraus. Führen Sie das Teil über das LED-Ende des zuvor bearbeiteten Lichtkabels **65-07**. Achten Sie dabei auf die Ausrichtung von Teil **3**!

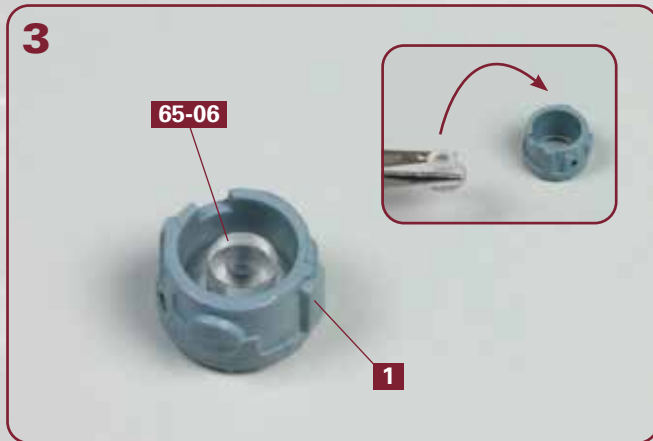

Nehmen Sie ein Scheinwerferglas **65-06** und setzen Sie es in den Scheinwerfer-Kessel **1** (aus dem ersten Rahmen **65-05**) ein.

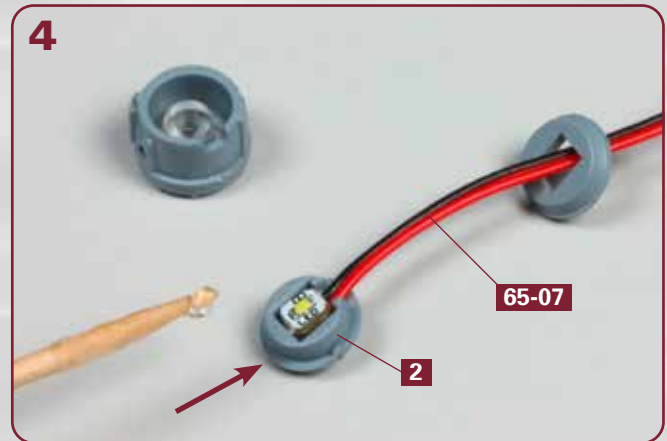

Fügen Sie das LED-Ende des ersten Lichtkabels **65-07** in die Vertiefung der Scheinwerfer-Rückwand **2** ein. Achten Sie auf die Ausrichtung der LED! Versehen Sie den Rand der Scheinwerfer-Rückwand **2** mit etwas Sekundenkleber (Pfeil).

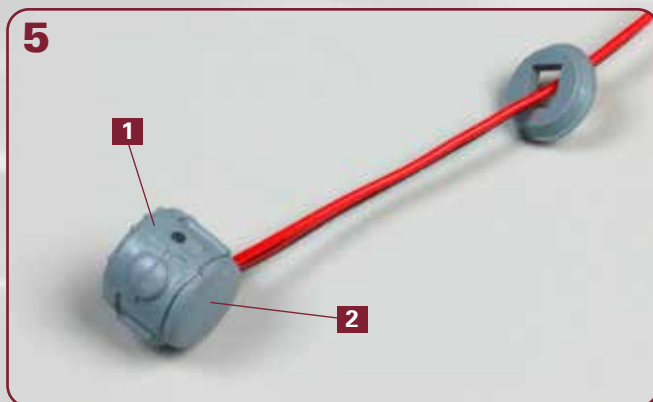

Kleben Sie die Scheinwerfer-Rückwand **2** am Scheinwerfer-Kessel **1** fest, wie abgebildet.



Fügen Sie die beiden Zapfen des Tragarms **5** in die Bohrungen des Scheinwerfer-Kessels **1** ein.

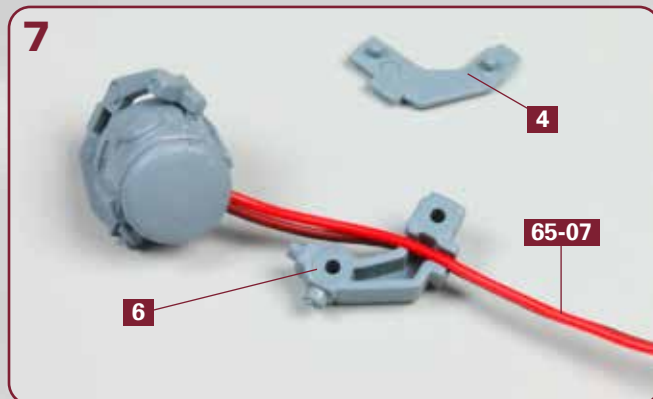

Fügen Sie das Lichtkabel **65-07** in den Schlitz des Sockelteils **6** ein. Achten Sie auf die Ausrichtung von Teil **6**. Legen Sie das Sockelteil **4** bereit.

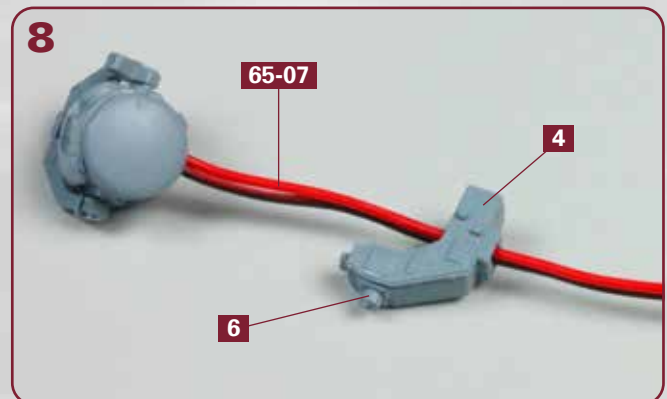

Kleben Sie die beiden Sockelhälften **4** und **6** zusammen. Achten Sie darauf, dass kein Klebstoff auf das Kabel **65-07** gelangt.

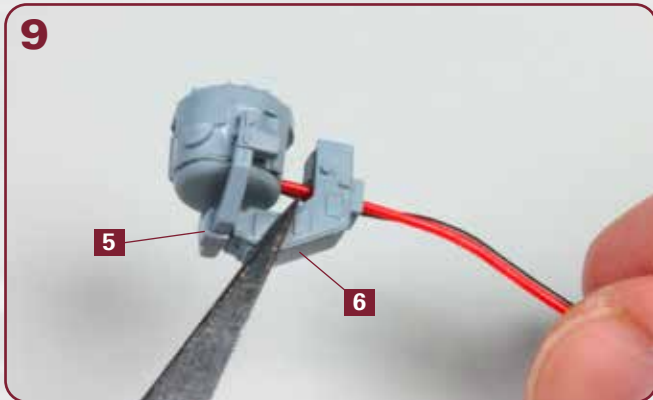

9 Geben Sie etwas Klebstoff auf den Zapfen des Scheinwerfer-Sockels **6** und kleben Sie diesen in der zentralen Vertiefung des Tragarms **5** fest.

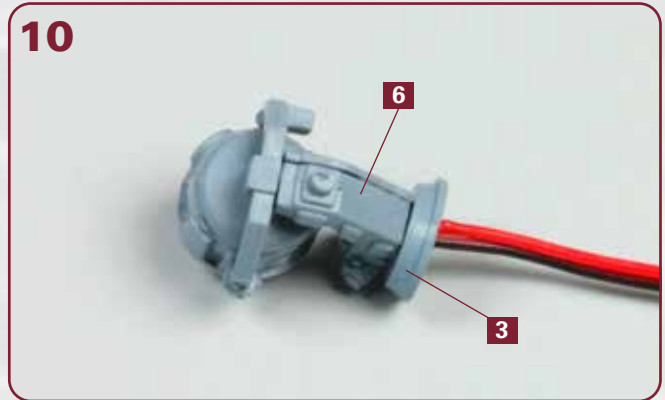

10 Kleben Sie das Fundament **3** an der Unterseite des Scheinwerfer-Sockels **6** fest. Damit ist der Zusammenbau des ersten Scheinwerfers beendet.

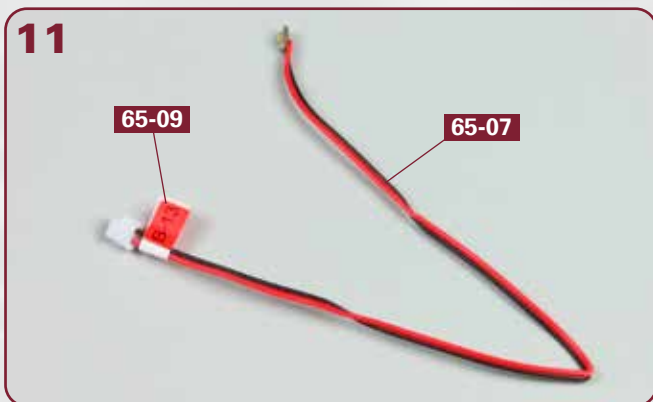

11 Legen Sie das zweite Lichtkabel **65-07** auf Ihre Arbeitsplatte. Bringen Sie die Kabelmarkierung **65-09** am Stecker-Ende des Lichtkabels **65-07** an.

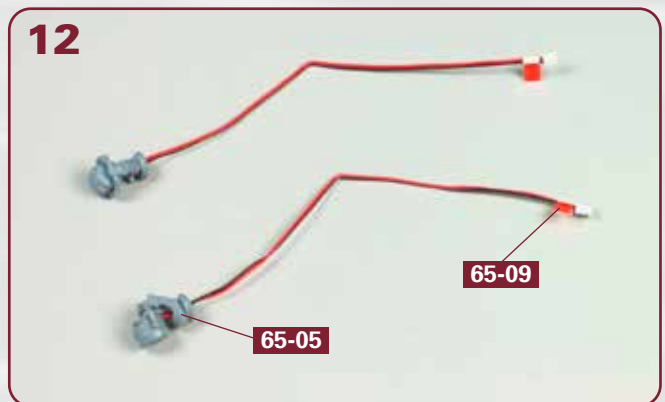

12 Wiederholen Sie die Bauschritte 2-10 mit den sechs Teilen aus dem zweiten Rahmen **65-05**: Es entsteht ein zweiter, identischer Scheinwerfer.

## SCHRITT 2: Die Montage am Schornstein

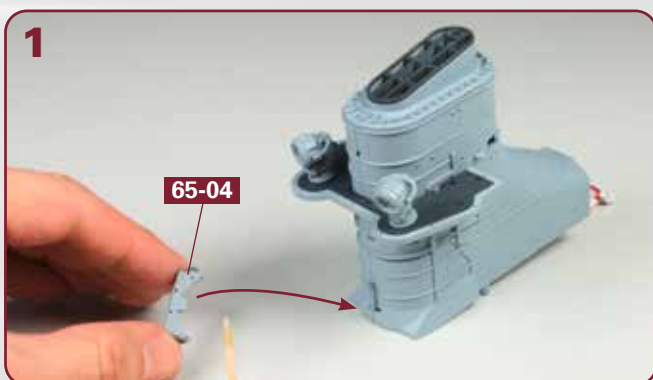

1 Stellen Sie den Schornstein auf Ihre Arbeitsplatte. Versehen Sie den zentralen Zapfen vom Schornsteinanbau **65-04** mit Klebstoff.



2 Befestigen Sie den Schornsteinanbau **65-04** unten an der Rückseite des Schornsteins, wie abgebildet.



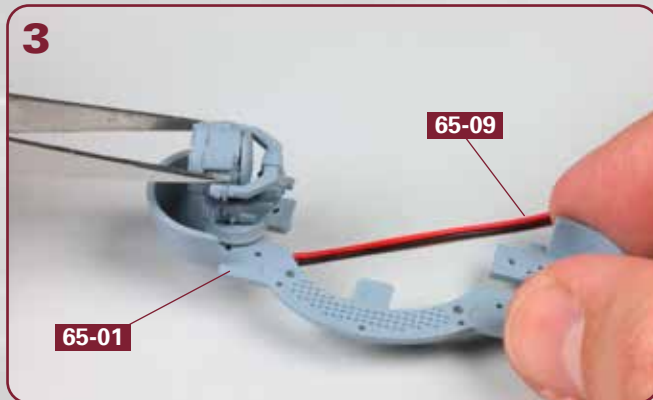

Legen Sie die vordere Scheinwerferplattform **65-01** bereit. Nehmen Sie den Scheinwerfer mit der Kabelmarkierung **65-09** und kleben Sie ihn an der Plattform fest.

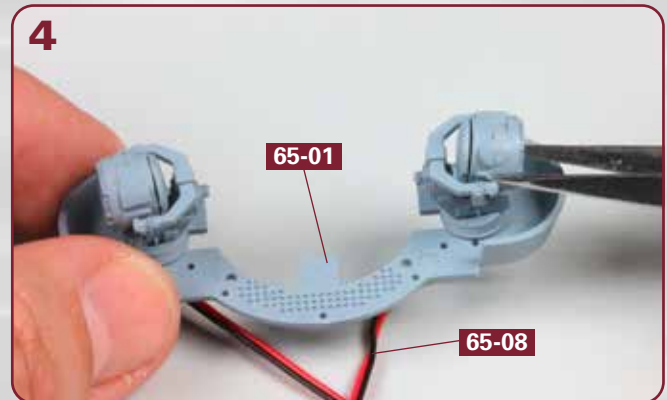

Auf der anderen Seite der vorderen Scheinwerferplattform **65-01** wird der Scheinwerfer mit der Kabelmarkierung **65-08** festgeklebt.



Führen Sie das Kabelende mit der Kabelmarkierung **65-08** durch die Backbord-Öffnung im vorderen Bereich des Schornsteins, wie abgebildet.



Drehen Sie den Schornstein um. Das Kabelende mit der Kabelmarkierung **65-09** wird durch die Steuerbord-Öffnung am Schornstein geführt.



Kleben Sie den zentralen Zapfen der Plattform **65-01** im Schlitz des Schornsteins fest. Legen Sie die linke Schutzhaube **65-02** bereit.



Geben Sie etwas Klebstoff auf die Kontaktstellen der linken Schutzhaube **65-02**. Befestigen Sie die Schutzhaube über dem Scheinwerfer an der Plattform **65-01**.



Nehmen Sie die rechte Schutzhaube **65-03** und geben Sie etwas Sekundenkleber auf deren Unterseite. Kleben Sie die Schutzhaube auf der Steuerbordseite über dem Scheinwerfer an der Plattform **65-01** fest.

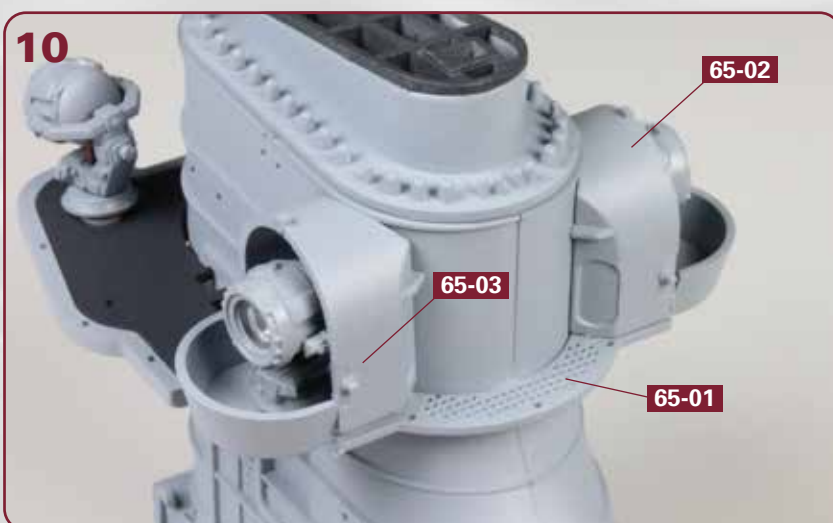

Perspektivwechsel: Die beiden an der vorderen Scheinwerferplattform **65-01** angebrachten Schutzhauben **65-02** und **65-03** von vorne betrachtet.



**Das Bauergebnis dieser Ausgabe**  
Zwei Scheinwerfer wurden zusammengebaut, auf einer Plattform befestigt und am Schornstein angebracht.