

Zwei Schwere Flaks und Relings

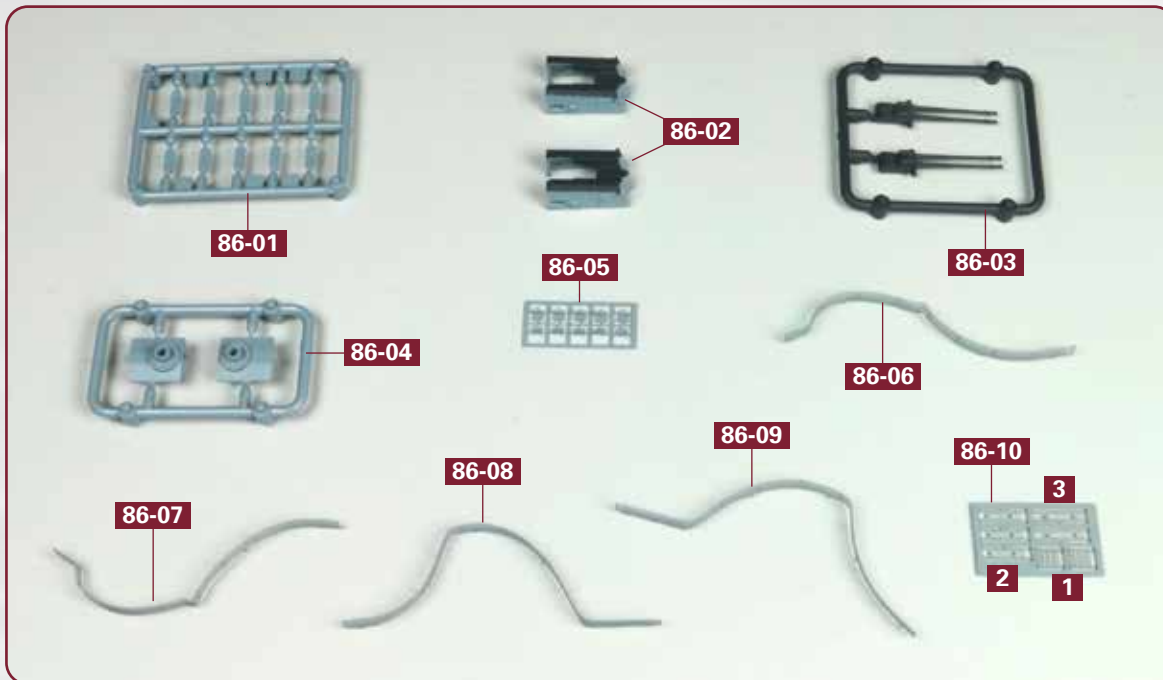

Bauteile im Überblick

86-01: zehn Lüfter

86-02: zwei Lafetten der Schwere Flak

86-03: zwei Doppelrohre der Schwere Flak

86-04: zwei Bodenplatten der Lafetten

86-05: zehn Gitter

86-06: Reling

86-07: Reling

86-08: Reling

86-09: Reling

86-10: zwei Relings und fünf Leitern

SCHRITT 1: Die Montage der Lüfter



Legen Sie die Rahmen **86-01** und **86-05** auf Ihre Arbeitsplatte. Trennen Sie die zehn Lüfter und die zehn Gitter aus den beiden Rahmen. Die Lüfter „1“ und „2“ sind trotz unterschiedlicher Bezeichnung identisch!

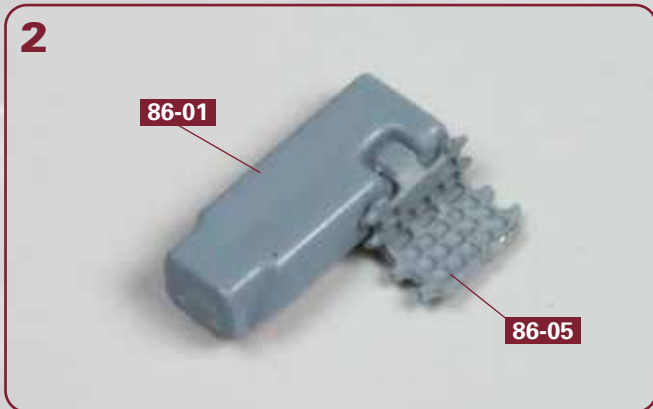

Geben Sie etwas Klebstoff auf die Lasche an einem der Gitter **86-05** und kleben Sie das Gitter in der Vertiefung des Lüfters **86-01** fest. Achten Sie auf die Ausrichtung der beiden Teile zueinander.



Wiederholen Sie den Arbeitsschritt mit den übrigen neun Lüfter-Gitter-Paaren. Es entstehen zehn identische Baugruppen **86-01/86-05**, wie es das Foto zeigt.

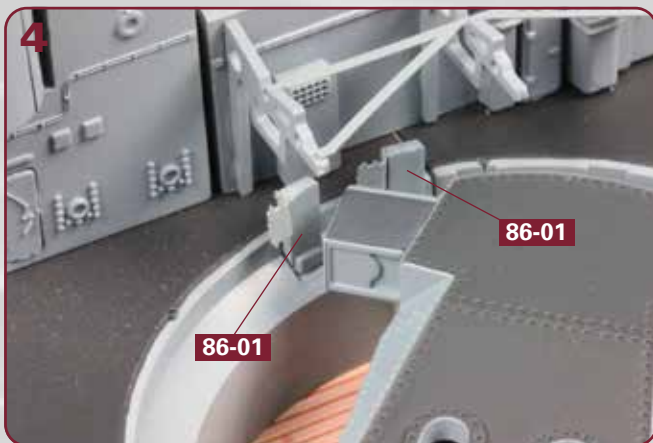

Stellen Sie die vorderen Aufbauten bereit. Die ersten beiden Lüfter **86-01** werden auf der Backbordseite an der Barbette des hinteren MA-Turms befestigt, wie abgebildet.

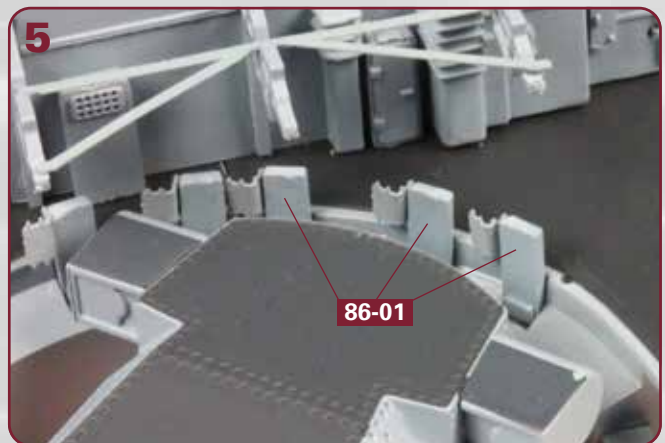

An derselben Barbette werden drei weitere Lüfter **86-01** festgeklebt, wie es das Foto zeigt.



Auf der Steuerbordseite werden an der Barbette des hinteren MA-Turms ebenfalls zwei Lüfter **86-01** festgeklebt.

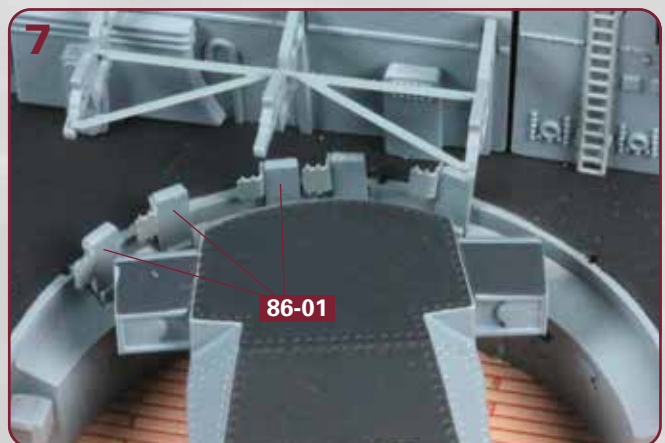

An derselben Barbette auf der Steuerbordseite des Modells werden drei weitere Lüfter **86-01** festgeklebt, wie abgebildet.

SCHRITT 2: Die ersten beiden Geschütze der Schweren Flak

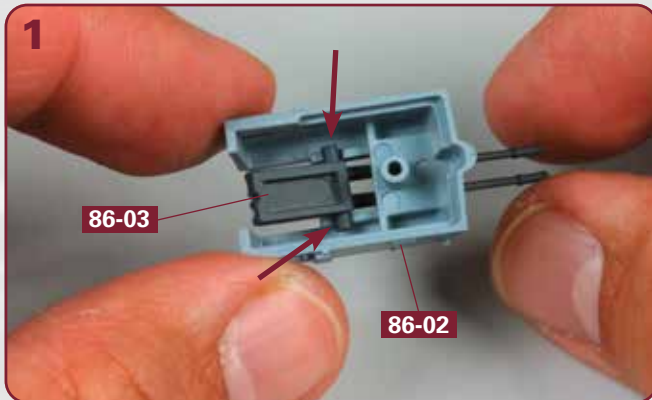

Nehmen Sie ein Doppelrohr **86-03** und setzen Sie es von unten in eine der Lafetten **86-02** ein. Die seitlichen Zapfen an den Rohren (Pfeile) gehören in die halbrunden Aussparungen an der Lafette.



Versehen Sie den unteren Rand der Lafette **86-02** mit etwas Sekundenkleber, wie abgebildet. Legen Sie eine der Bodenplatten **86-04** bereit.

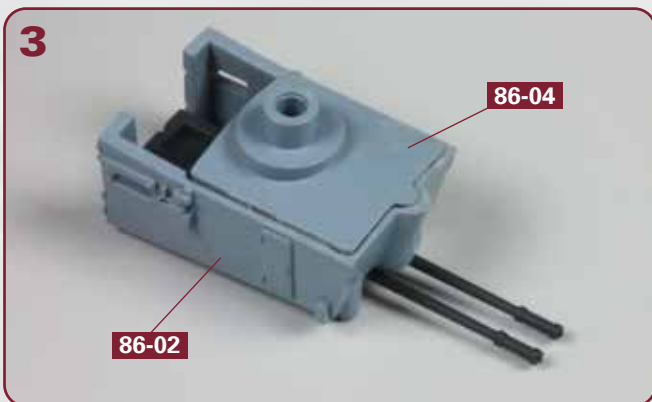

Kleben Sie die Bodenplatte **86-04** an der Lafette **86-02** fest, wie abgebildet.

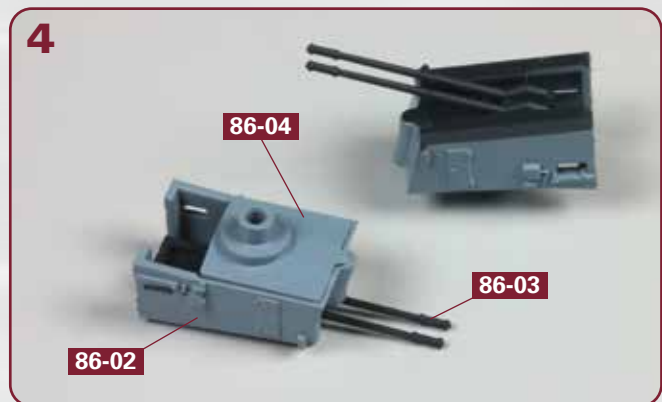

Wiederholen Sie die Arbeitsschritte 1-3 mit den zweiten Teilen **86-02**, **86-03** und **86-04**.

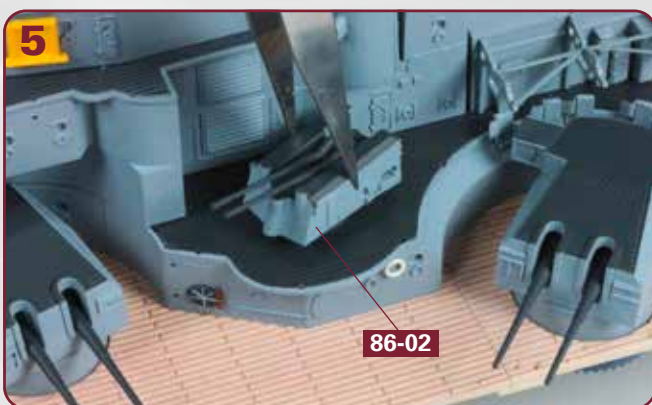

Ein Geschütz **86-02** gehört zwischen die beiden MA-Türme auf der Backbordseite der vorderen Aufbauten. Drücken Sie den Zapfen der Bodenplatte in die Bohrung des Aufbaudecks hinein.

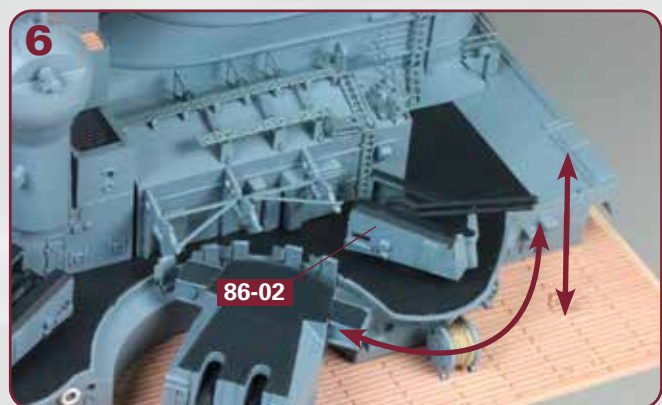

Das andere Flak-Geschütz **86-02** gehört etwas weiter achtern auf die Backbordseite des Aufbaudecks. Die Lafetten der beiden Geschütze sind manuell drehbar, die Rohre höhenrichtbar.

SCHRITT 3: Relings und Leitern

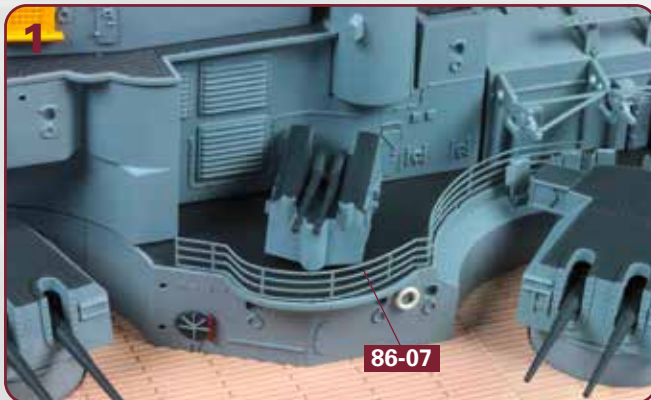

Auf der Backbordseite des Aufbaudecks wird die Relling **86-07** festgeklebt. Geben Sie etwas Klebstoff auf ihre fünf „Füße“ und versenken Sie sie in den Löchern des Decks.



Die Relling **86-09** setzt die Relling **86-07** nach achtern fort. Auch sie wird mit Sekundenkleber auf dem Aufbaudeck befestigt.

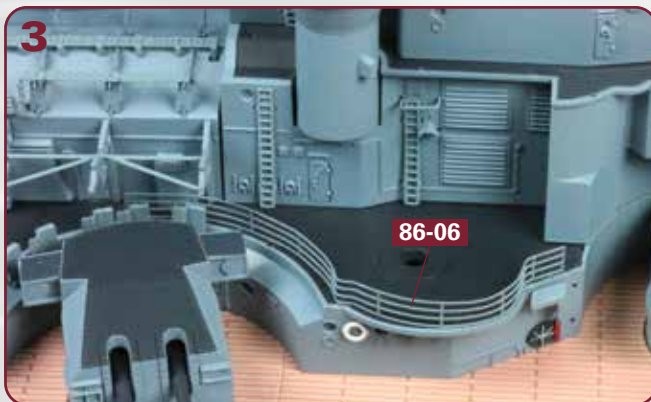

Wechsel auf die Steuerbordseite: Kleben Sie die Relling **86-06** auf dem Aufbaudeck fest, wie es das Foto zeigt.

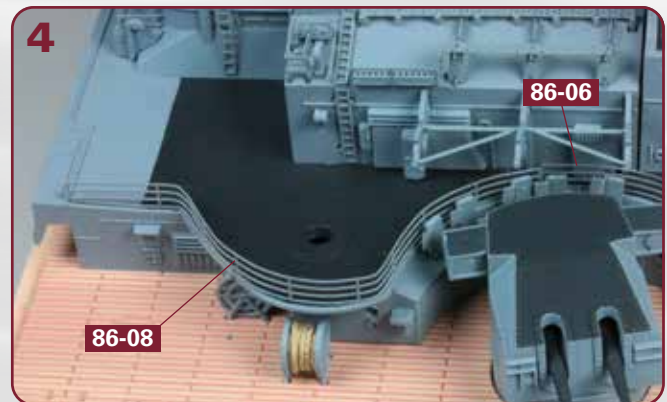

Die Relling **86-08** setzt die Relling **86-06** nach achtern fort. Kleben Sie sie mit Sekundenkleber auf dem Aufbaudeck fest.

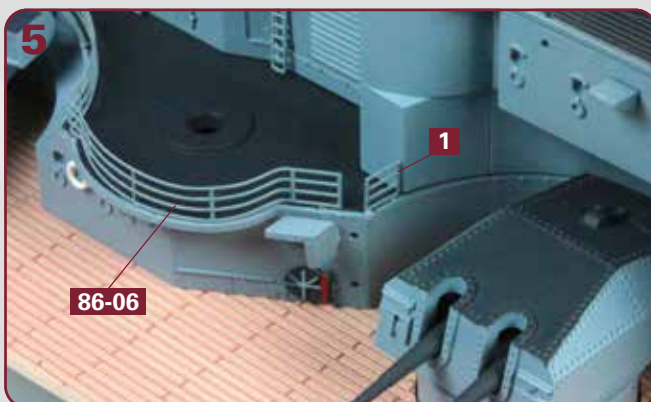

Ganz vorne neben der Relling **86-06** wird eine der beiden kleinen Relings **1** aus dem Rahmen **86-10** auf dem Aufbaudeck festgeklebt, wie abgebildet.

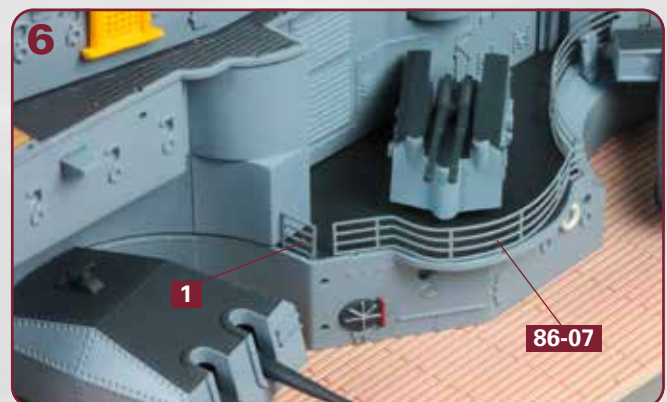

Die zweite kleine Relling **1** aus dem Rahmen **86-10** wird auf der Backbordseite neben der Relling **86-07** festgeklebt, wie es das Foto zeigt.

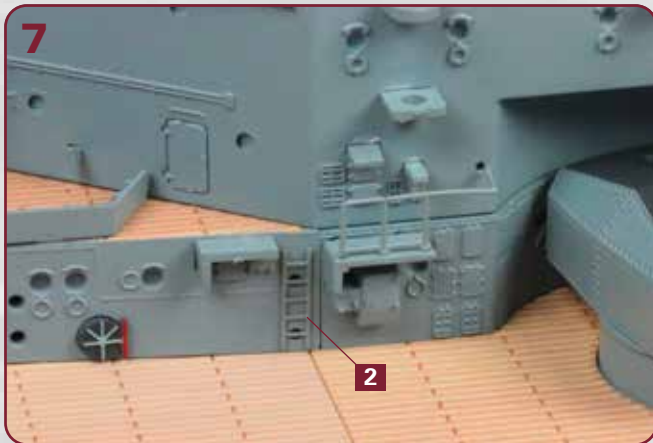

Vorne auf der Backbordseite des Aufbaudecks wird eine Leiter **2** aus dem Rahmen **86-10** festgeklebt.

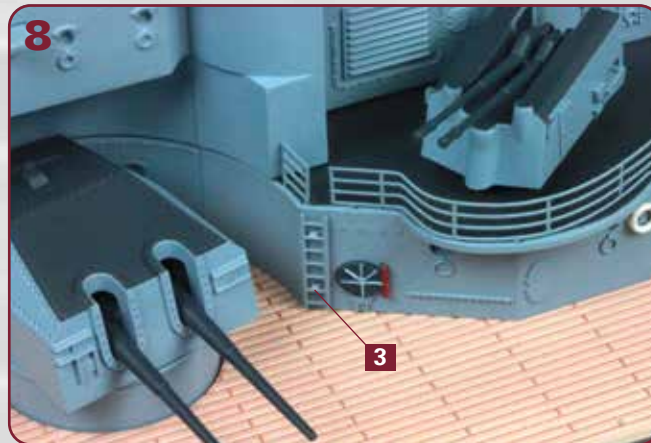

Etwas weiter achtern auf der Backbordseite des Aufbaudecks wird eine Leiter **3** aus dem Rahmen **86-10** festgeklebt, wie abgebildet.

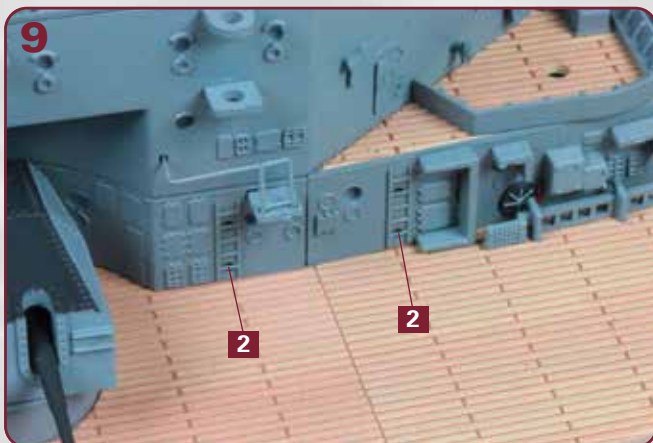

Wechsel auf die Steuerbordseite: Kleben Sie im vorderen Bereich des Aufbaudecks die zwei übrig gebliebenen Leitern **2** aus dem Rahmen **86-10** fest.

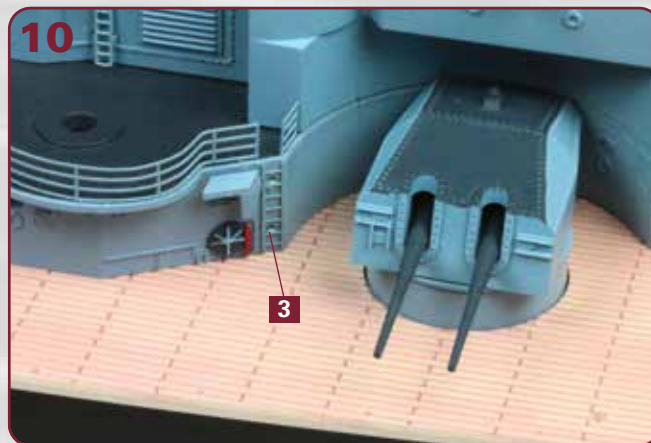

Die verbliebene Leiter **3** aus dem Rahmen **86-10** wird etwas weiter achtern auf der Steuerbordseite des Aufbaudecks festgeklebt, wie abgebildet.



Das Bauergebnis dieser Ausgabe: Relings und Leitern wurden an den vorderen Aufbauten angebracht. Die beiden ersten Geschütze der Schweren Flak wurden zusammengebaut und auf der Backbordseite aufgesetzt (nicht im Bild).