

# Decksteile für die achteren Aufbauten

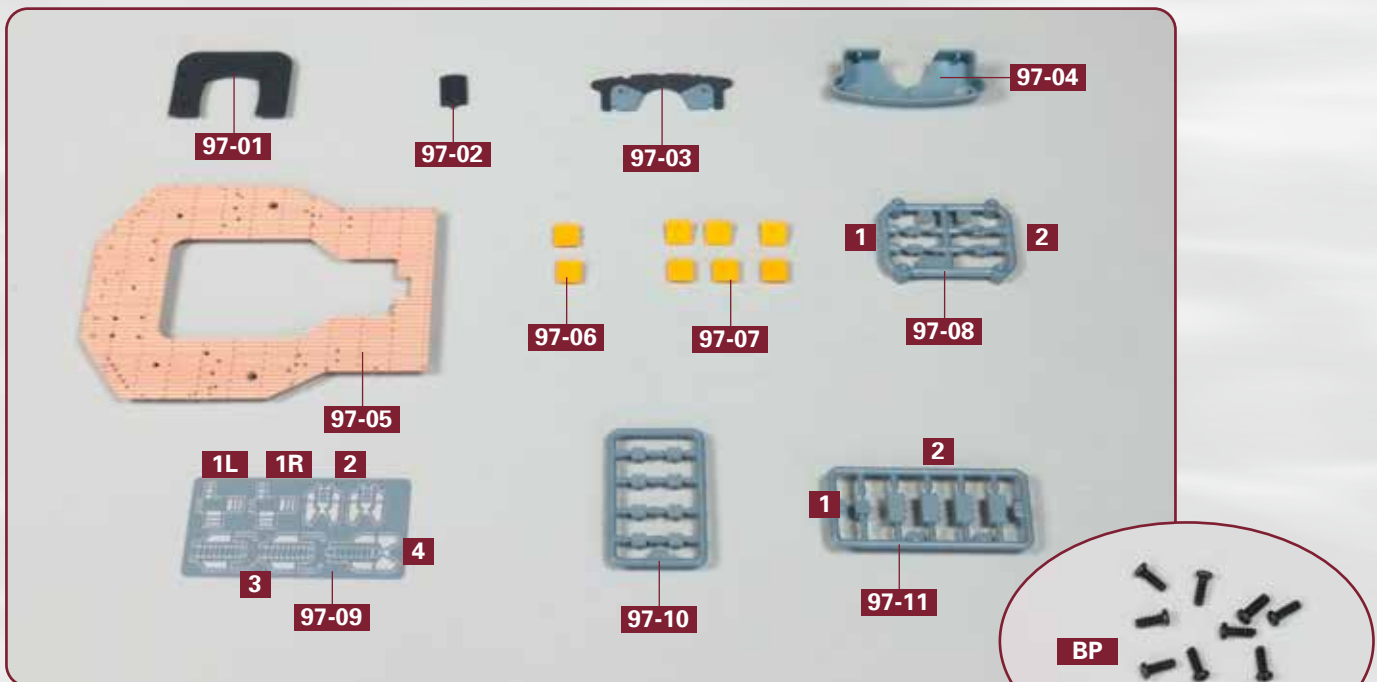

## Bauteile im Überblick

97-01: Decksteil für die Deckshausdecke  
 97-02: Wegerechtsrahmen  
 97-03: Decksteil für die Brücke  
 97-04: Brücke vor achterem Leitstand  
 97-05: Decksteil für das Aufbaudeck

97-06: zwei obere Flöße  
 97-07: sechs Flöße  
 97-08: zwei Artilleriezielsäulen und  
 zwei Scheinwerferrichtgeräte  
 97-09: Leitern und Plattformen

97-10: acht Kisten  
 97-11: fünf Kisten

■ zehn Schrauben BP (2 x 5 mm)

## SCHRITT 1: Drei Decksteile

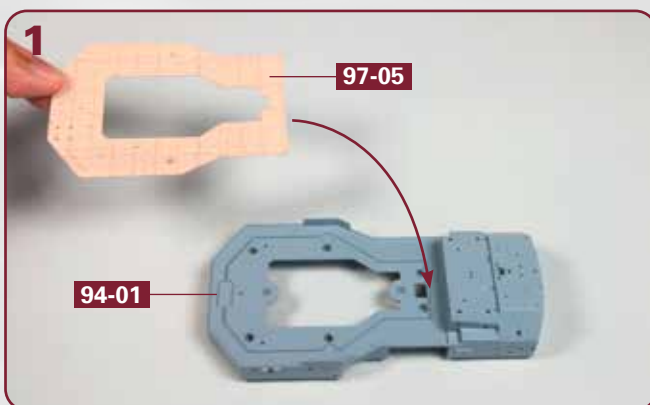

Stellen Sie die Hauptstruktur der achteren Aufbauten **94-01** auf Ihre Arbeitsplatte. Nehmen Sie das Decksteil **97-05** und führen Sie es zum Teil **94-01**, wie angedeutet.

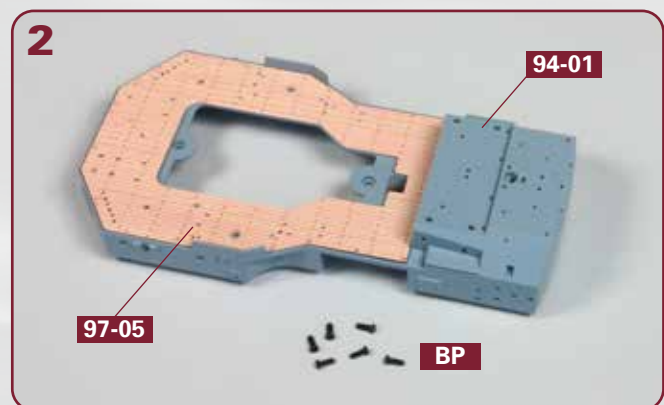

Das Decksteil **97-05** ist korrekt auf der Hauptstruktur der achteren Aufbauten **94-01** platziert. Legen Sie sechs Schrauben **BP** bereit.

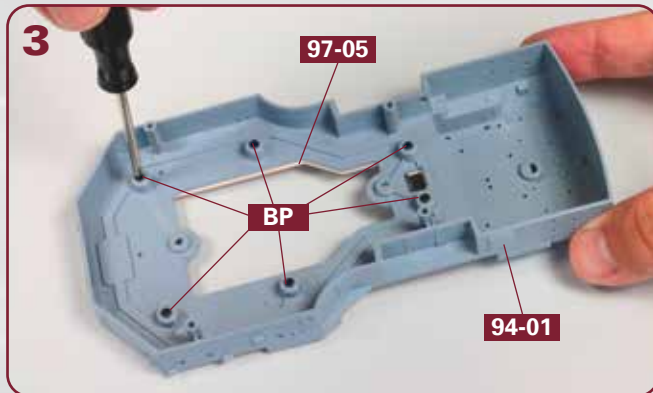

Halten Sie das Decksteil **97-05** in Position, während Sie das Teil **94-01** umdrehen. Fixieren Sie die beiden Teile mit den sechs Schrauben **BP** aneinander, wie es das Foto zeigt.

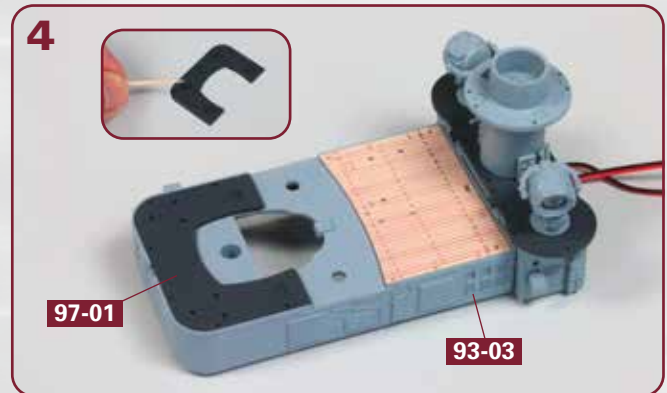

Versehen Sie die Zapfen an der Unterseite des Decksteils **97-01** mit etwas Klebstoff (Detailbild). Fixieren Sie das Teil am Haus auf der Deckshausdecke **93-03**, wie abgebildet.



Geben Sie etwas Klebstoff auf die Unterseite des Decksteils **97-03**. Kleben Sie das Teil auf der Brücke vor dem achteren Leitstand **97-04** fest.

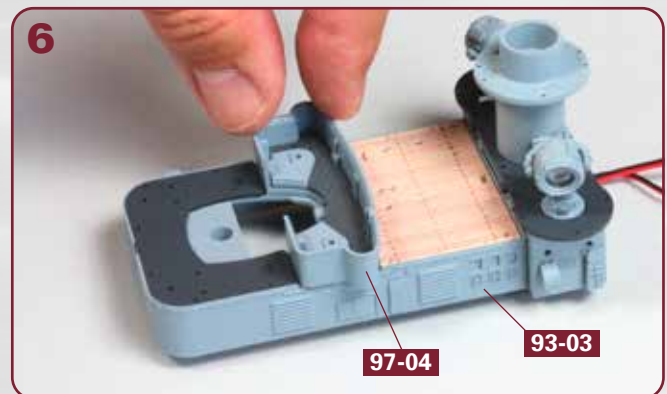

Kleben Sie die Brücke vor dem achteren Leitstand **97-04** am Haus auf der Deckshausdecke **93-03** fest, wie es das Foto zeigt.

## SCHRITT 2: Details für die achteren Aufbauten

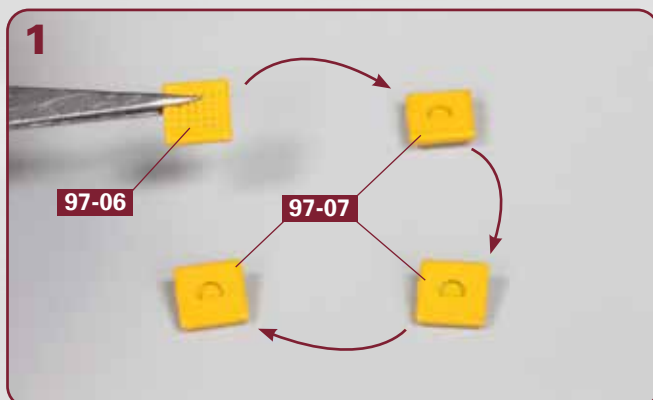

Fertigen Sie einen Floßstapel aus vier Flößen, wie angedeutet: oben ein Floß **97-06**, darunter drei Flöße **97-07**, jeweils aneinander festgeklebt.

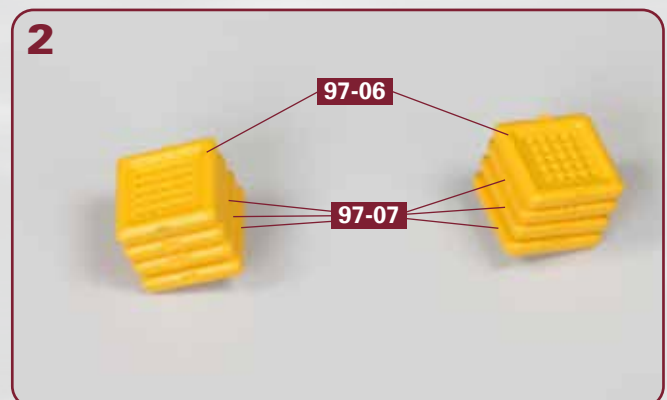

Aus den anderen drei Flößen **97-07** und dem verbliebenen oberen Floß **97-06** fertigen Sie einen zweiten, identischen Floßstapel.

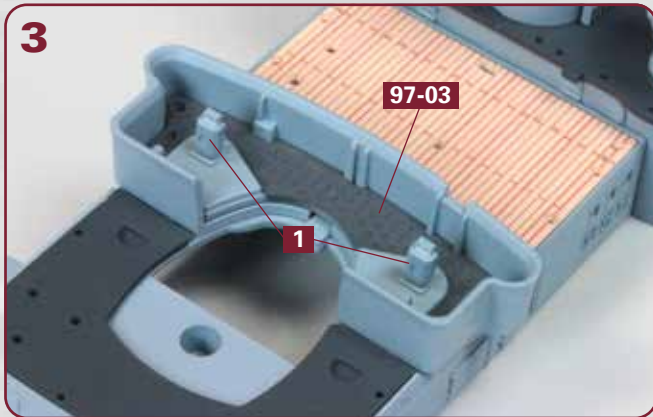

3  
Trennen Sie die beiden Artilleriezielsäulen **1** aus dem Rahmen **97-08** und kleben Sie sie auf dem Decksteil **97-03** fest.

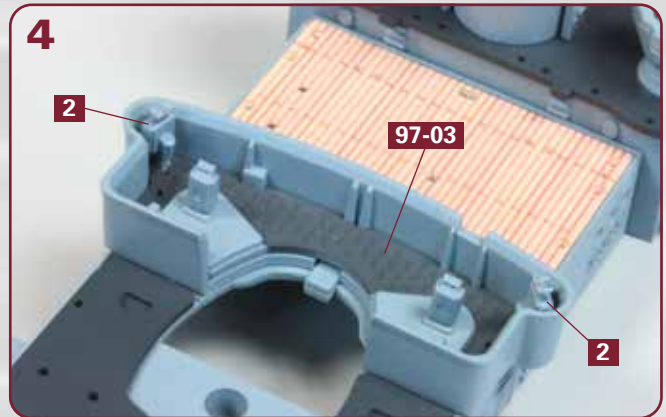

4  
Die beiden Scheinwerfergeräte **2** aus dem Rahmen **97-08** werden in den Brückenrundungen nahe des Rands vom Decksteil **97-03** festgeklebt.

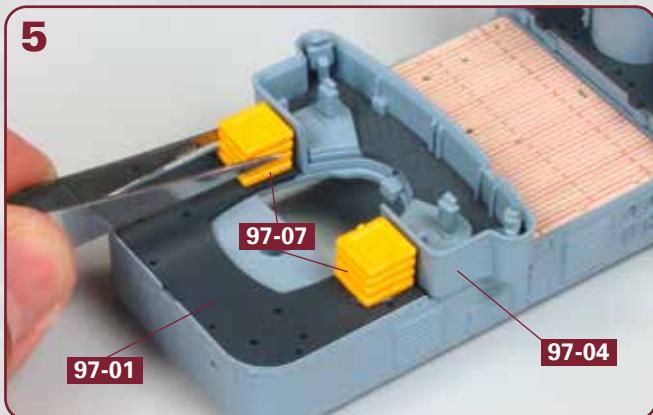

5  
Die beiden zuvor gefertigten Floßstapel **97-07** werden an der Achterkante der Brücke **97-04** auf dem Decksteil **97-01** festgeklebt.

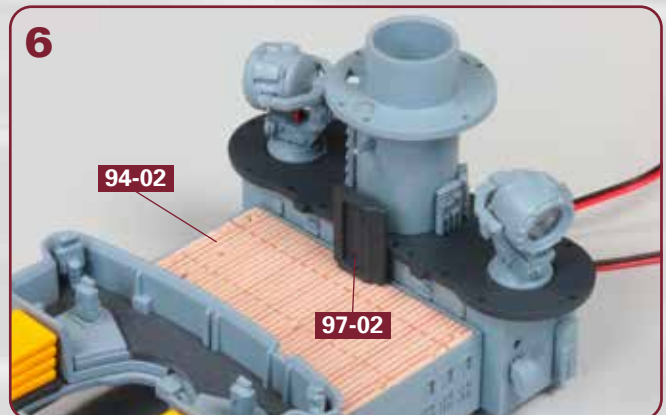

6  
Nehmen Sie den Wegerechtsrahmen **97-02** und geben Sie etwas Klebstoff auf den kleinen Zapfen an seiner Unterseite. Fixieren Sie den Wegerechtsrahmen auf dem Decksteil **94-02**, wie abgebildet.

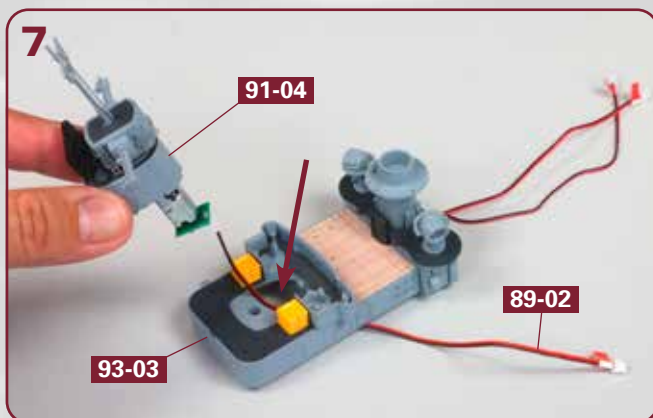

7  
Nehmen Sie den achteren Leitstand **91-04** und führen Sie das Kabel **89-02** des Motors durch die große zentrale Öffnung am Haus auf der Decks- hausdecke **93-03** (Pfeil).

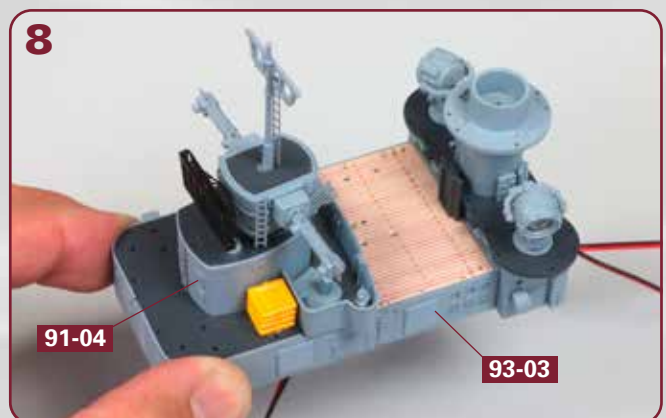

8  
Der achtere Leitstand **91-04** ist korrekt auf dem Haus auf der Deckshausdecke **93-03** positioniert.

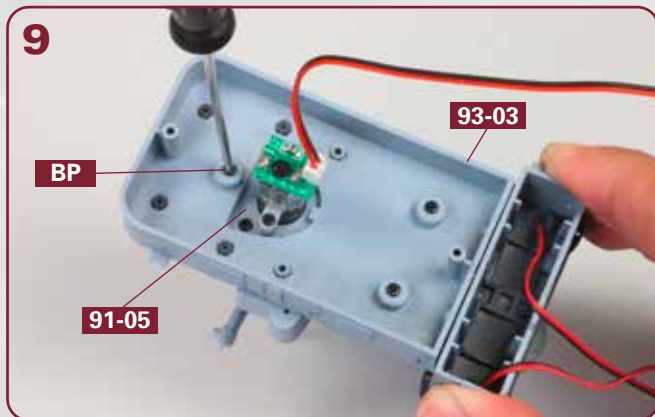

Halten Sie den achteren Leitstand in Position und drehen Sie die Struktur vorsichtig um. Befestigen Sie die Bodenplatte des Leitstands **91-05** mit einer Schraube **BP** am Teil **93-03**, wie abgebildet.

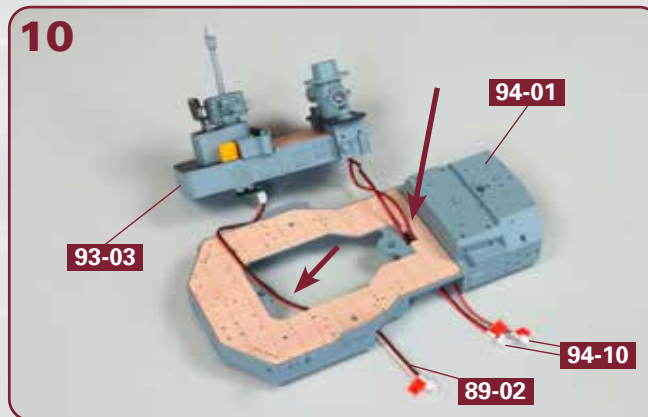

Stellen Sie die große Struktur **94-01** auf Ihre Arbeitsplatte. Führen Sie das Motorkabel **89-02** durch deren große Öffnung, die beiden LED-Kabel **94-10** hingegen durch die kleine Öffnung (Pfeile).

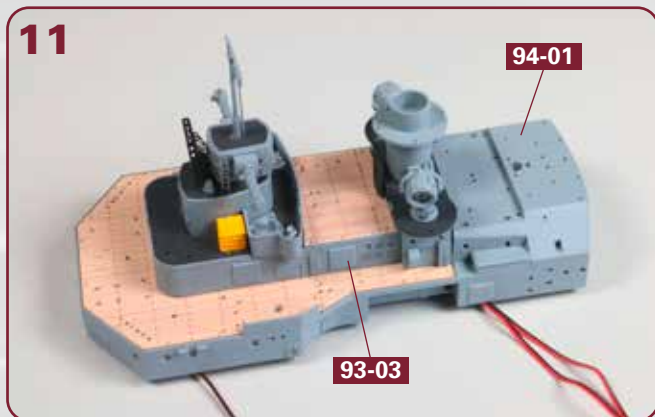

Das Haus auf der Deckshausdecke **93-03** ist korrekt auf der großen Struktur **94-01** platziert.

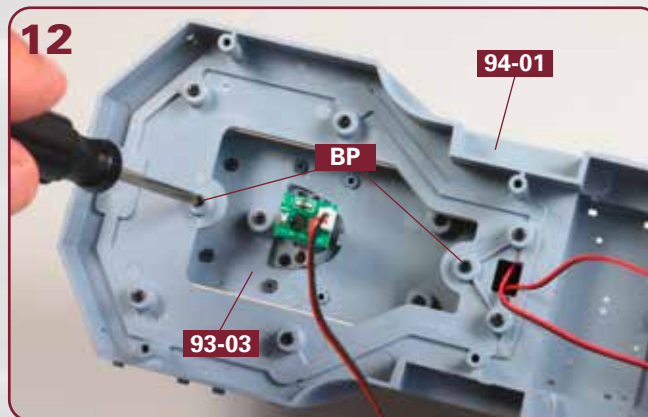

Halten Sie die Teile in Position und befestigen Sie das Teil **93-03** von unten mit zwei Schrauben **BP** an der großen Struktur **94-01**, wie abgebildet.

### SCHRITT 3: Die Montage der Leitern

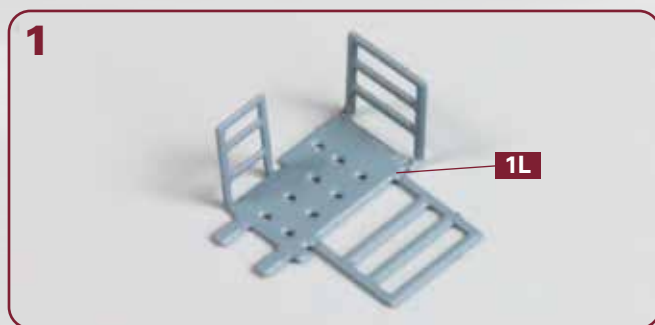

Trennen Sie das Podest **1L** aus dem Rahmen **97-09** und biegen Sie zwei Relings rechtwinklig nach oben, wie abgebildet.

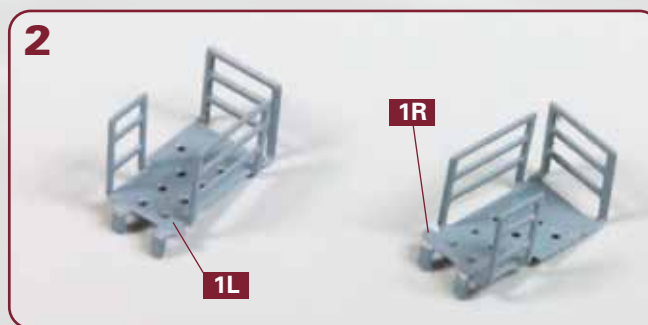

Biegen Sie die dritte Reling vom Podest **1L** rechtwinklig nach oben und die beiden „Füßchen“ rechtwinklig nach unten. Wiederholen Sie die Biegungen am spiegelverkehrten Podest **1R**.

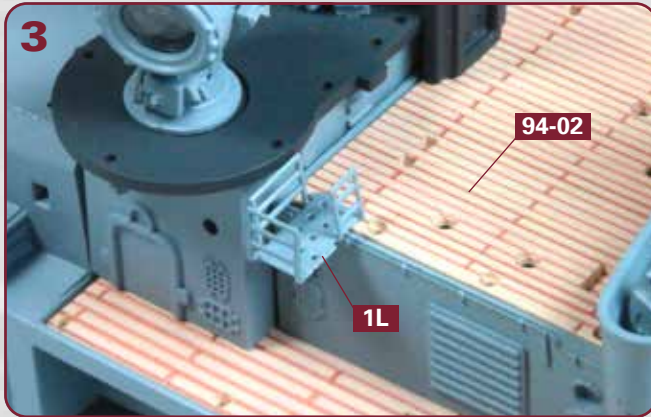

**3**  
Geben Sie etwas Klebstoff auf die beiden „Füßchen“ des Podests **1L** und kleben Sie das Teil in den beiden Bohrungen auf der Backbordseite des Decksteils **94-02** fest.

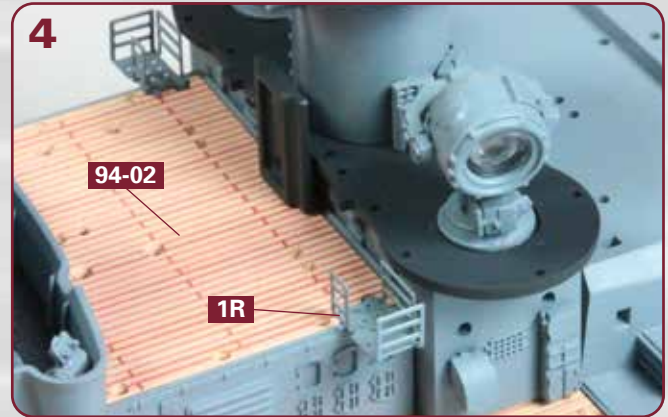

**4**  
Auf der Steuerbordseite des Decksteils **94-02** wird das Podest **1R** festgeklebt, wie es das Foto zeigt.

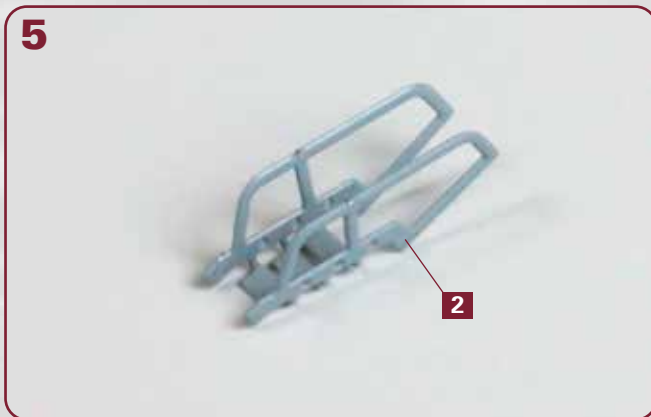

**5**  
Trennen Sie eine der beiden Leitern **2** aus dem Rahmen **97-09**. Biegen Sie die beiden Handläufe rechtwinklig nach oben, wie abgebildet.



**6**  
Umfassen Sie die oberste Stufe der Leiter **2** mit einer Pinzettenspitze und biegen Sie sie rechtwinklig nach hinten. Arbeiten Sie sich stufenweise nach unten vor.

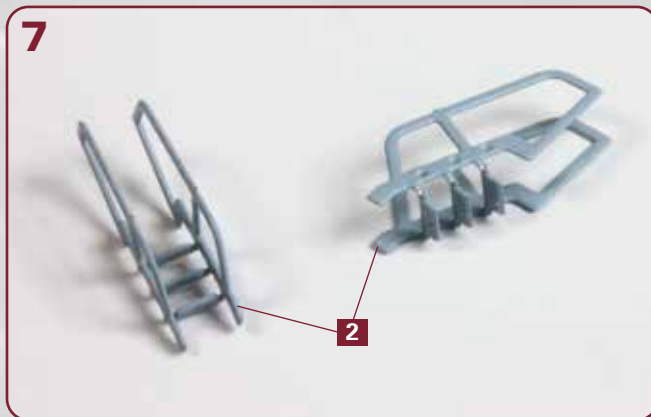

**7**  
Wiederholen Sie die Biegevorgänge mit der zweiten Leiter **2** aus dem Rahmen **97-09**.

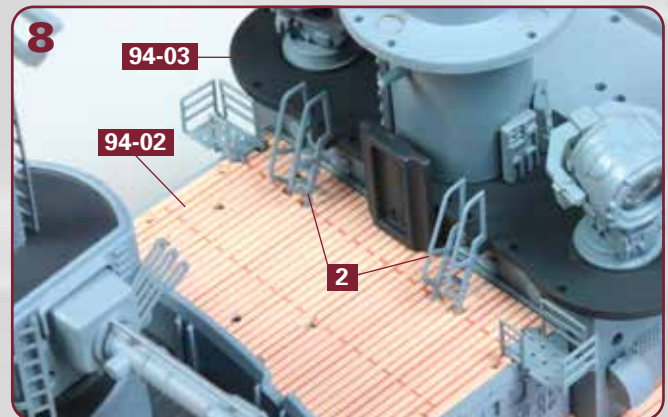

**8**  
Kleben Sie die beiden Leitern **2** in den Löchern des Decksteils **94-02** fest. Ihr oberes Ende umfasst den kleinen Vorsprung des Scheinwerferdecks **94-03**.

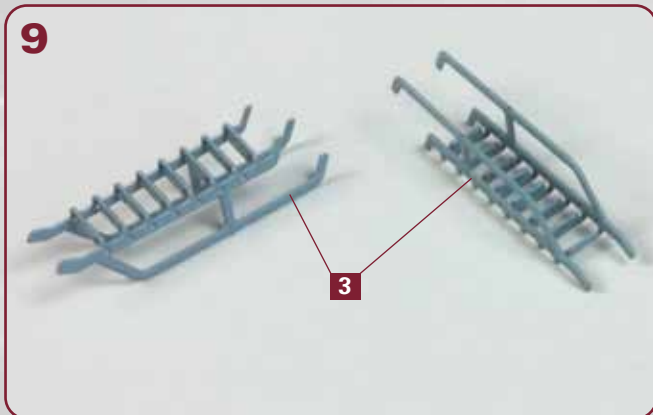

**9**  
Trennen Sie die beiden Leitern **3** aus dem Rahmen **97-09**. Biegen Sie die Handläufe rechtwinklig nach oben. Anschließend biegen Sie die Stufen jeweils einzeln rechtwinklig nach hinten.

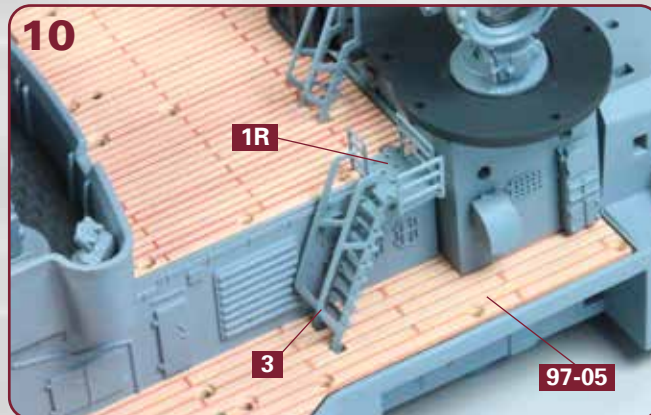

**10**  
Die erste Leiter **3** wird auf der Steuerbordseite der Aufbaustruktur festgeklebt. Sie verläuft vom Deckteil **97-05** hinauf zum Podest **1R**.

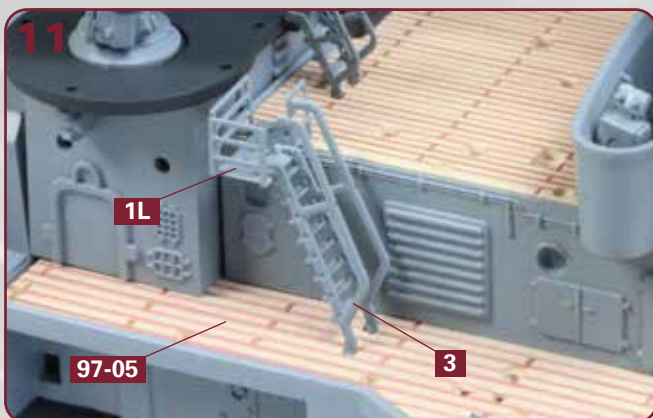

**11**  
Die zweite Leiter **3** verbindet auf der Backbordseite der Aufbaustruktur das Deckteil **97-05** mit dem Podest **1L**.

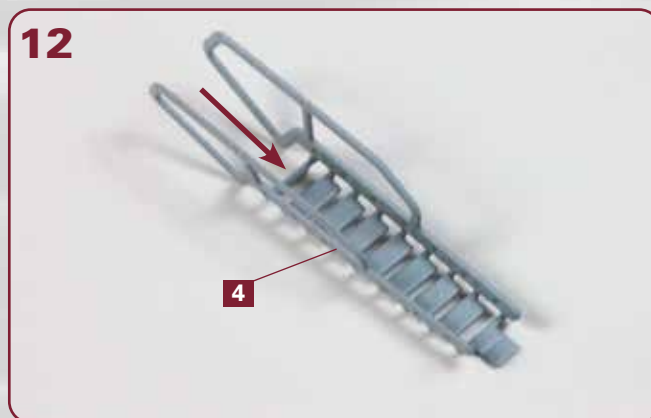

**12**  
Trennen Sie die Leiter **4** aus dem Rahmen **97-09**. Biegen Sie die beiden Handläufe rechtwinklig nach oben. Die oberste Stufe wird von oben umfasst und rechtwinklig nach hinten gebogen (Pfeil).

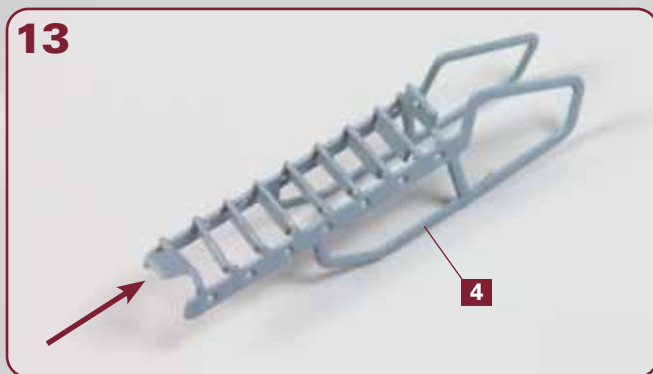

**13**  
Alle übrigen Stufen der Leiter **4** werden jeweils von unten mit der Pinzettenspitze umfasst rechtwinklig nach hinten gebogen. Der „Fuß“ weist nur einen leichten Biegewinkel auf (Pfeil und nächstes Foto).

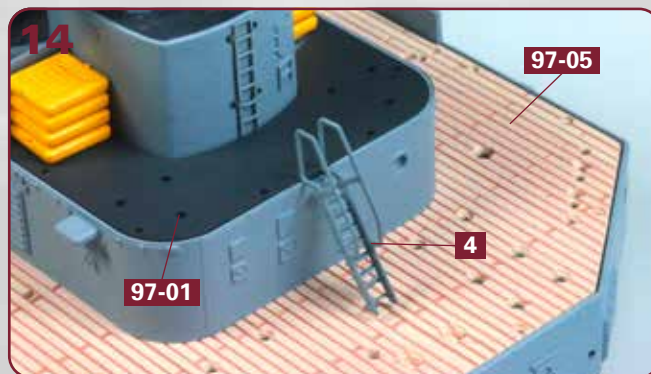

**14**  
Die Treppe **4** wird hinten auf der Aufbaustruktur festgeklebt. Sie verbindet das Deckteil **97-05** mit dem Deckteil **97-01**.

## SCHRITT 4: Kisten für die achteren Aufbauten

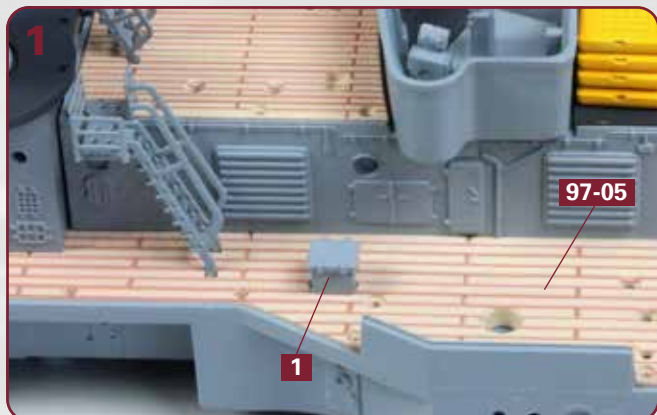

Trennen Sie die acht Kisten **1** aus dem Rahmen **97-10**. Die erste wird auf der Backbordseite der Aufbauten auf dem Decksteil **97-05** festgeklebt.

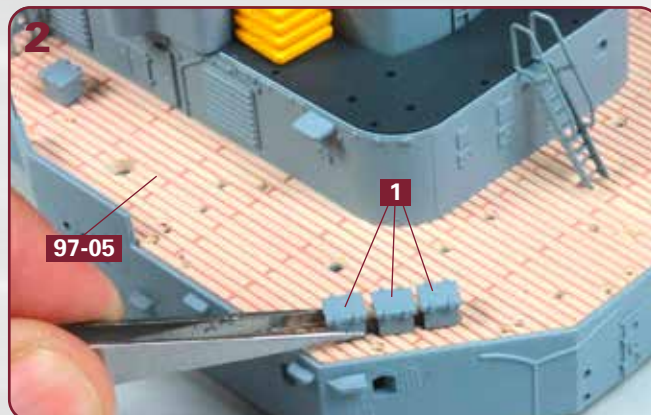

Die nächsten drei Kisten **1** werden im Backbord-  
achteren Bereich des Decksteils **97-05** festgeklebt.

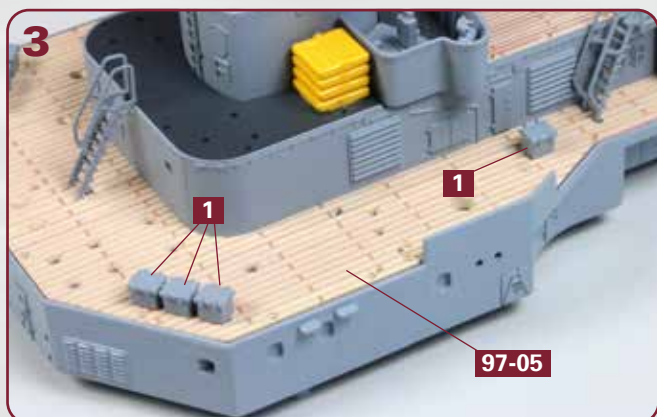

Drei weitere Kisten **1** werden im Steuerbord-  
achteren Bereich des Decksteils **97-05** festgeklebt.  
Die letzte Kiste **1** gehört an Steuerbord.

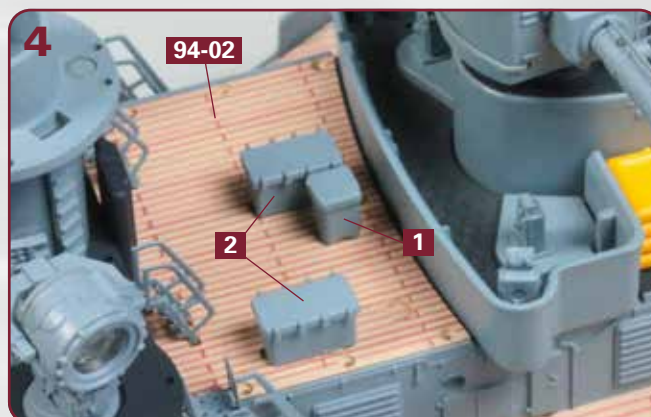

Zum Rahmen **97-11**: Kleben Sie die Kiste **1** und  
zwei der vier Kisten **2** auf dem Decksteil **94-02** fest,  
wie abgebildet.

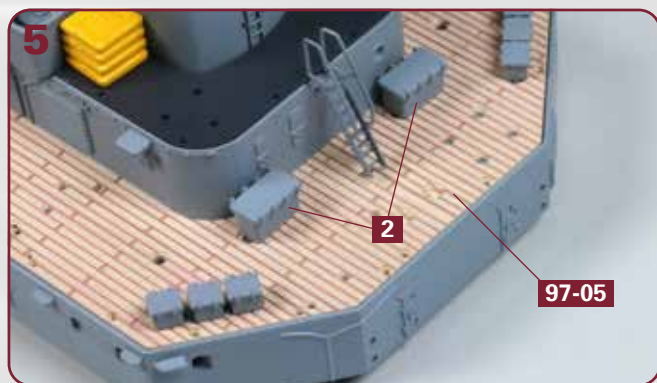

Die beiden übrigen Kisten **2** aus dem Rahmen  
**97-11** werden im achteren Bereich auf dem  
Decksteil **97-05** festgeklebt, wie abgebildet.



**FERTIG!**  
**Das Bauergebnis dieser Ausgabe**  
Die einzelnen Strukturen der achteren Aufbauten  
wurden zusammengefügt und mit Details versehen.